

Manuale Operativo

“An-Peq”

Edizione 2012

**RED
RAY**

engineered by
IREVOLUTION
LaserTag 

Per informazioni rivolgersi a:

Informazioni generali:

info@redray.it

Amministrazione:

amministrazione@redray.it

+39.339.5895.527

Assistenza ed informazioni tecniche:

direzionetecnica@redray.it

+39.328.4151.367

Vendite ed assistenza ordini:

sales@redray.it

+39.333.6334.515

Sito Internet : <http://www.redray.it/index.php>

Si ringrazia Daniele "Cowboy" Del Guercio dell'A.S.D. IRE Legion di Salerno per le rielaborazioni e gli aggiornamenti del Manuale.

L'An-Peq

L'An-Peq Red Ray è il dispositivo elettronico da montare sulla replica ASG per trasformarla in una Infra Red Gun (IREGun).

Da esso fuoriescono tre cavi, di cui uno da collegare al proiettore montato sul vivo di volata e gli altri due ai cavi che fuoriescono dalla replica. La connessione dei cavi non è assolutamente complicata, essendo gli agganci forzati per via della compatibilità dei connettori.

La comodità del sistema Red Ray di modifica esterna è che, essendo tutta l'elettronica presente nell'An-Peq ed essendo le caratteristiche di ogni replica configurabili sullo stesso, consente di spostarlo da una replica all'altra, senza necessità quindi di più sistemi elettronici per la modifica di altre repliche e conseguente risparmio economico.

L'An-Peq è dotato di due pulsanti (uno nero e uno rosso) ed una leva di accensione.

La leva di accensione e il pulsante nero sono sul lato rivolto verso il calcio del fucile, il pulsante rosso verso la canna della replica.

L'An-Peq wireless con ricevitore integrato ha un ulteriore pulsante e due led per controllare le configurazioni a lato del display, posizionato in modo tale da non poter essere premuto inavvertitamente durante le fasi di gioco.

Pulsante Nero: Durante il gioco ha funzione di tasto di ricarica (se si utilizza la ricarica simulata) o funzione analoga alla leva di armamento (se si utilizza la ricarica reale).

Pulsante Rosso: Sia durante il gioco che durante le configurazioni permette di scorrere tra i menù.

Grilletto: Durante le configurazioni funge da tasto di conferma operazione (ingresso nei sottomenù) e di scelta parametri (Da on ad off e viceversa, o aumento del parametro, ad esempio aumento dei punti danno).

An-Peq _ Legenda Illustrata



- 1) Tasto Rosso (Scorrimento Menù)
- 2) Leva selezione sensori Wireless/Cavo (Presente solo su An-Peq Wireless)
- 3) Display LCD
- 4) Led di configurazione Sensori Wireless (Presente solo su An-Peq Wireless)
- 5) Tasto di configurazione Sensori Wireless (Presente solo su An-Peq Wireless)
- 6) Cassa audio
- 7) Ingresso Sensori
- 8) Ingresso cavo di alimentazione
- 9) Tasto Nero di ricarica / leva di armamento
- 10) Leva di accensione
- 11) Uscita civetteria

An- Peq _ Caratteristiche Tecniche

Peso:

Misure:

Batterie: 300 mAh 9.2V ricaricabile; sostituibile

Modalità di ricarica consigliate: 50/80 mAh 5/6 ore

Menù Principali “esplosi”

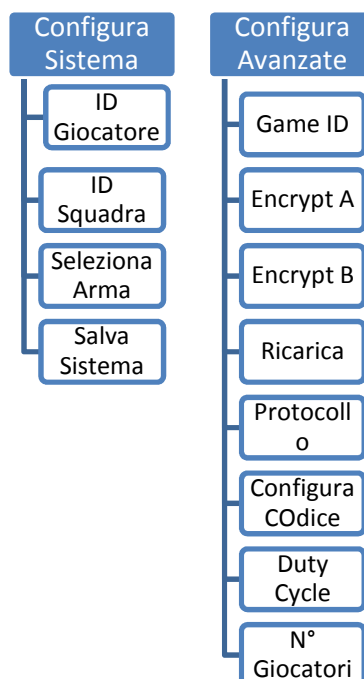
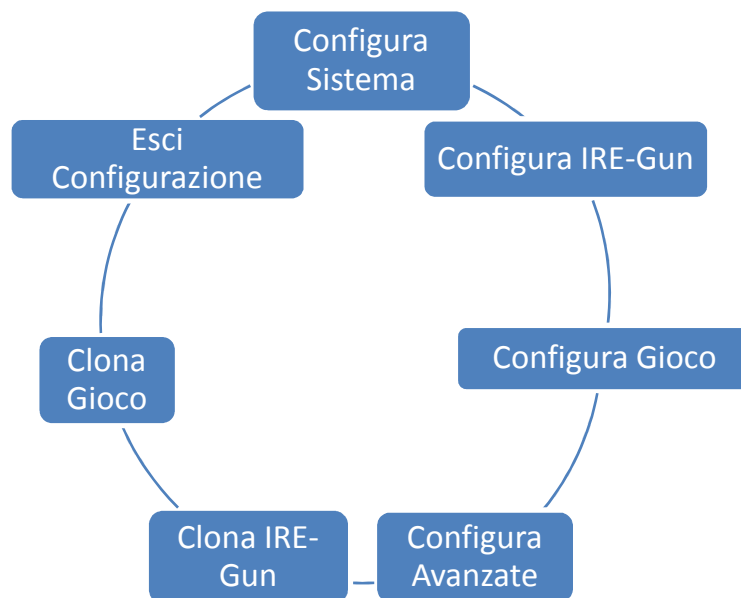

AN-PEQ MODALITA' GIOCO

Durante l'accensione sarà possibile visualizzare la versione firmware presente sull'An-Peq. (Ultima versione in data 07/04/2012 corrispondente alla 1.9G).

Sul display saranno visibili vari menù. Lo scorrimento fra i menù sarà possibile tramite il Pulsante Rosso.

- Menù di gioco, saranno visualizzate le seguenti voci:
 - V = Vita
 - P = Proiettili attualmente nel caricatore
 - C = Caricatori
 - G = Giubbotti Antiproiettili
- Menù Timer e Temperatura. Saranno visualizzate la temperatura dell'arma (dipendente dalle raffiche effettuate) e un timer che partirà nel momento dell'accensione del dispositivo.
- Menù Nick. Saranno visualizzati Colore squadra e Nick del giocatore.

AN-PEQ MODALITA' CONFIGURAZIONI

L'An-Peq permette di impostare tutti i parametri di gioco senza la necessità di collegare la replica ad un PC o ad altro dispositivo.

Si potrà infatti accedere a tutti i Menù di configurazione, che compariranno sul display secondo uno schema ciclico.

I Menù principali sono i seguenti.

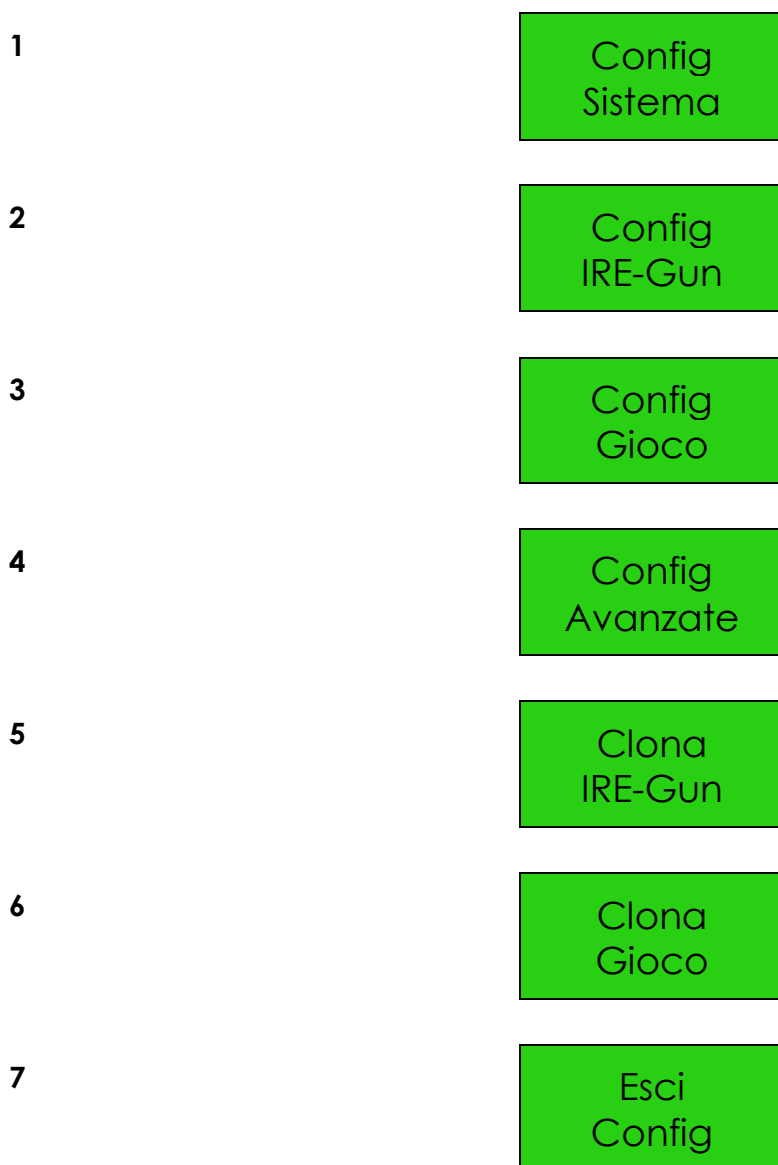

Una volta mandato l'An-Peq in configurazione grazie alla Numero 1, esso si troverà sul primo Menù. Per scorrere tra i vari Menù basterà premere il Tasto Rosso per seguire l'ordine numerico crescente (Da Menù 1 a 2 e via di seguito).

Per accedere al Menù desiderato si dovrà invece premere il Grilletto.

NB: Il seguente manuale illustrerà solo la struttura dei menù e sottomenù e le modalità di navigazione all'interno di questi. Per una descrizione dettagliata delle singole voci fare riferimento al Manuale "Numero 1".

Menù 1 _ Configura Sistema

Premere il Tasto Rosso per scorrere al Menù Principale 2

Premere il Grilletto per entrare nel Menù Principale 1.

Per scorrere tra i vari sottomenù utilizzare il Tasto Rosso.

1.1

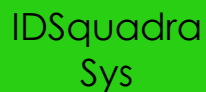

IDSquadra
Sys

Per scorrere tra i colori selezionabili premere il Grilletto.

Per scorrere al sottomenù successivo (1.2) premere il Tasto Rosso.

1.2



ID Giocatore
Sys

Per scorrere tra i nick selezionabili premere il Grilletto.

Per scorrere al sottomenù successivo (1.3) premere il Tasto Rosso.

1.3



Sel Arma
Custom

Per scorrere tra le armi pre-impostate selezionabili premere il Grilletto.

Per scorrere al sottomenù successivo (1.4) premere il Tasto Rosso.

1.4

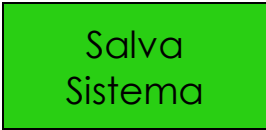

Salva
Sistema

Per salvare le configurazioni e tornare alla lista dei Menù premere il Grilletto.

Per scorrere al sottomenù successivo (1.1) premere il Tasto Rosso.

Menù 2 _ Configura IRE-Gun

Premere il Tasto Rosso per scorrere al Menù Principale 3

Premere il Grilletto per entrare nel Menù Principale 2.

Per scorrere tra i vari sottomenù utilizzare il Tasto Rosso.

2.1

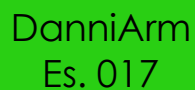

DanniArm
Es. 017

Per scorrere al sottomenù successivo (2.2), premere il Tasto Rosso

Per aumentare di un punto il parametro, premere il Grilletto

2.2



N.colpi
Es. 030

Per scorrere al sottomenù successivo (2.3), premere il Tasto Rosso

Per aumentare di un punto il parametro, premere il Grilletto

2.3



Caricat.
Es. 010

Per scorrere al sottomenù successivo (2.4), premere il Tasto Rosso

Per aumentare di un punto il parametro, premere il Grilletto

2.4



Selfuoco
FullAuto

Per scorrere al sottomenù successivo (2.5), premere il Tasto Rosso

Per selezionare la modalità di fuoco successiva, premere il Grilletto

2.4 BIS



RafficaX
Es. 003

Per scorrere al sottomenù successivo (2.5), premere il Tasto Rosso

Per aumentare di un punto il parametro, premere il Grilletto

2.5

FreqColpi
Es. 038

Per scorrere al sottomenù successivo (2.6), premere il Tasto Rosso
Per aumentare di un punto il parametro, premere il Grilletto

5.2.6

BlocFatt
Es. 001

Per scorrere al sottomenù successivo (2.7), premere il Tasto Rosso
Per aumentare di un punto il parametro, premere il Grilletto

5.2.7

Ricarica
Es. 005

Per scorrere al sottomenù successivo (2.8), premere il Tasto Rosso
Per aumentare di un punto il parametro, premere il Grilletto

5.2.8

ImpenFat
Es. 003

Per scorrere al sottomenù successivo (2.9), premere il Tasto Rosso
Per aumentare di un punto il parametro, premere il Grilletto

5.2.9

RPG PV
Es. 040

Per scorrere al sottomenù successivo (2.10), premere il Tasto Rosso
Per aumentare di cinque punti il parametro, premere il Grilletto

5.2.10

RPG N
Es. 003

Per scorrere al sottomenù successivo (2.11), premere il Tasto Rosso
Per aumentare di cinque punti il parametro, premere il Grilletto

5.2.11

Salva
Arma?

Per scorrere al sottomenù successivo (2.1), premere il Tasto Rosso
Per salvare le configurazioni dell'IRE Gun e tornare alla lista dei menù, premere il Grilletto.

Menù 3 _ Configura Gioco

Premere il Tasto Rosso per scorrere al Menù Principale 4

Premere il Grilletto per entrare nel Menù Principale 3.

Per scorrere tra i vari sottomenù utilizzare il Tasto Rosso.

3.1

Fiamma
ON/OFF



Per scorrere al sottomenù successivo (3.2), premere il Tasto Rosso
Per far scorrere il parametro da ON ad OFF, o viceversa, premere il Grilletto

3.2

LedaSegn
ON/OFF



Per scorrere al sottomenù successivo (3.3), premere il Tasto Rosso
Per far scorrere il parametro da ON ad OFF, o viceversa, premere il Grilletto

3.3

FuocoAmic
ON/OFF



Per scorrere al sottomenù successivo (3.4), premere il Tasto Rosso
Per far scorrere il parametro da ON ad OFF, o viceversa, premere il Grilletto

3.4

BloccFatt
ON/OFF

Per scorrere al sottomenù successivo (3.5), premere il Tasto Rosso
Per far scorrere il parametro da ON ad OFF, o viceversa, premere il Grilletto

3.5

TastoAcc
ON/OFF

ON

Per scorrere al sottomenù successivo (3.6), premere il Tasto Rosso
Per far scorrere il parametro da ON ad OFF, o viceversa, premere il Grilletto

3.6

Colpllim
ON/OFF

OFF

Per scorrere al sottomenù successivo (3.7), premere il Tasto Rosso
Per far scorrere il parametro da ON ad OFF, o viceversa, premere il Grilletto

3.7

Medico
ON/OFF

ON

Per scorrere al sottomenù successivo (3.8), premere il Tasto Rosso
Per far scorrere il parametro da ON ad OFF, o viceversa, premere il Grilletto

3.8

SEStesso
ON/OFF

ON

Per scorrere al sottomenù successivo (3.9), premere il Tasto Rosso
Per far scorrere il parametro da ON ad OFF, o viceversa, premere il Grilletto

3.9

Ar.Medic
ON/OFF

Per scorrere al sottomenù successivo (3.10), premere il Tasto Rosso
Per far scorrere il parametro da ON ad OFF, o viceversa, premere il Grilletto
[Se abilitata, il sottomenù seguente, 5.3.10, non verrà visualizzato]

3.10

Ar.Geni
ON/OFF

Per scorrere al sottomenù successivo (3.11), premere il Tasto Rosso
Per far scorrere il parametro da ON ad OFF, o viceversa, premere il Grilletto

3.11

Surrisc.
ON/OFF



Per scorrere al sottomenù successivo (3.12), premere il Tasto Rosso
Per far scorrere il parametro da ON ad OFF, o viceversa, premere il Grilletto

3.12

FatImpen
ON/OFF

Per scorrere al sottomenù successivo (3.13), premere il Tasto Rosso
Per far scorrere il parametro da ON ad OFF, o viceversa, premere il Grilletto

3.13

InterRic
ON/OFF



Per scorrere al sottomenù successivo (3.14), premere il Tasto Rosso
Per far scorrere il parametro da ON ad OFF, o viceversa, premere il Grilletto

3.14

G-Mode
ON/OFF



Per scorrere al sottomenù successivo (3.15), premere il Tasto Rosso
Per far scorrere il parametro da ON ad OFF, o viceversa, premere il Grilletto
Se impostato su OFF, visualizzerete direttamente il sottomenù seguente (3.15)
Se impostato su ON, visualizzerete il sottomenù "G-Tags (3.14BIS).

3.14 BIS

G-Tags
000

Per scorrere al sottomenù successivo (3.15), premere il Tasto Rosso
Per aumentare il parametro di un punto, premere il Grilletto
NB: Arrivati al massimo valore configurabile il conto ripartirà da zero.

3.15

Sanguina
ON/OFF



Per scorrere al sottomenù successivo (3.16), premere il Tasto Rosso
Per far scorrere il parametro da ON ad OFF, o viceversa, premere il Grilletto

3.16

Dur.Sang.
Es. 10

10

Per scorrere al sottomenù successivo (3.17), premere il Tasto Rosso
Per aumentare il parametro di cinque, premere il Grilletto
NB: Arrivati al massimo valore configurabile il conto ripartirà da zero.

3.17

Pt Vita
Es. 100

100

Per scorrere al sottomenù successivo (3.18), premere il Tasto Rosso
Per aumentare il parametro di cinque PV, premere il Grilletto
NB: Arrivati al massimo valore configurabile il conto ripartirà da zero.

3.18

CureMass
Es. 60

60

Per scorrere al sottomenù successivo (3.19), premere il Tasto Rosso
Per aumentare il parametro di cinque PV, premere il Grilletto
NB: Arrivati al massimo valore configurabile il conto ripartirà da zero.

3.19

AbMedica
005

05

Per scorrere al sottomenù successivo (3.20), premere il Tasto Rosso
Per aumentare il parametro di un punto, premere il Grilletto
NB: Arrivati al massimo valore configurabile il conto ripartirà da zero.

3.20

AntPrttl
003

Per scorrere al sottomenù successivo (3.21), premere il Tasto Rosso
Per aumentare il parametro di un punto, premere il Grilletto
NB: Arrivati al massimo valore configurabile il conto ripartirà da zero.

3.21

RitColp.
Es. 000

000

Per scorrere al sottomenù successivo (3.22), premere il Tasto Rosso
Per aumentare il parametro di un punto, premere il Grilletto
NB: Arrivati al massimo valore configurabile il conto ripartirà da zero.

3.22

RespawnOpp
ON/OFF

OFF

Per scorrere al sottomenù successivo (3.23), premere il Tasto Rosso
Per far scorrere il parametro da ON ad OFF, o viceversa, premere il Grilletto

3.23

Nickname
ON/OFF

ON

Per scorrere al sottomenù successivo (3.24), premere il Tasto Rosso
Per far scorrere il parametro da ON ad OFF, o viceversa, premere il Grilletto

3.24

IRBoost
ON/OFF

ON

Per scorrere al sottomenù successivo (3.25), premere il Tasto Rosso
Per far scorrere il parametro da ON ad OFF, o viceversa, premere il Grilletto

3.25

N.Respwn
Es. 10

000

Per scorrere al sottomenù successivo (3.26), premere il Tasto Rosso
Per aumentare il parametro di un punto, premere il Grilletto
NB: Arrivati al massimo valore configurabile il conto ripartirà da zero.

3.26

AutoResp
Es. 10

000

Per scorrere al sottomenù successivo (3.27), premere il Tasto Rosso
Per aumentare il parametro di un punto, premere il Grilletto
NB: Arrivati al massimo valore configurabile il conto ripartirà da zero.

3.27

RespKit
ON/OFF

ON

Per scorrere al sottomenù successivo (3.28), premere il Tasto Rosso
Per far scorrere il parametro da ON ad OFF, o viceversa, premere il Grilletto

3.28

ZombiMod
ON/OFF

OFF

Per scorrere al sottomenù successivo (3.29), premere il Tasto Rosso
Per far scorrere il parametro da ON ad OFF, o viceversa, premere il Grilletto

3.29

LycanMod
ON/OFF

OFF

Per scorrere al sottomenù successivo (3.30), premere il Tasto Rosso
Per far scorrere il parametro da ON ad OFF, o viceversa, premere il Grilletto

3.30

VampiMod
ON/OFF

OFF

Per scorrere al sottomenù successivo (3.31), premere il Tasto Rosso
Per far scorrere il parametro da ON ad OFF, o viceversa, premere il Grilletto

3.31

RitIniz
000

000

Per scorrere al sottomenù successivo (3.32), premere il Tasto Rosso
Per aumentare il parametro di dieci punti, premere il Grilletto
NB: Arrivati al massimo valore configurabile il conto ripartirà da zero.

3.32

RitMorte
000

000

Per scorrere al sottomenù successivo (3.33), premere il Tasto Rosso
Per aumentare il parametro di dieci punti, premere il Grilletto
NB: Arrivati al massimo valore configurabile il conto ripartirà da zero.

3.33

SalvaDati
ON/OFF

ON

Per scorrere al sottomenù successivo (3.34), premere il Tasto Rosso
Per far scorrere il parametro da ON ad OFF, o viceversa, premere il Grilletto

3.34



Salva
Gioco?

Per scorrere al sottomenù successivo (5.3.1), premere il Tasto Rosso
Per salvare le configurazioni del gioco e tornare alla lista dei menù, premere il Grilletto.

Menù 4 _ Configura Avanzate

Premere il Tasto Rosso per scorrere al Menù Principale 5

Premere il Grilletto per entrare nel Menù Principale 4.

Per scorrere tra i vari sottomenù utilizzare il Tasto Rosso.

4.1



Game1
A

Per scorrere al sottomenù successivo (4.2), premere il Tasto Rosso
Per far scorrere il parametro da A a B, o viceversa, premere il Grilletto

4.2



EncryptA
000

Parametro non attivo, **non modificare.**

Per scorrere al sottomenù successivo (4.3), premere il Tasto Rosso

4.3



EncryptB
000

Parametro non attivo, **non modificare.**

Per scorrere al sottomenù successivo (4.4), premere il Tasto Rosso

4.4



Protocol
Mtag: 40K

Per scorrere al sottomenù successivo (4.5), premere il Tasto Rosso

NB: NON MODIFICARE IL PARAMETRO

Per visualizzare le alternative, premere il Grilletto

4.5

PMW Duty
30%

Per scorrere al sottomenù successivo (4.6), premere il Tasto Rosso
Per aumentare il parametro di 10 punti percentuali, premere il Grilletto

4.6

N.Gioca
32-7Team/64-3Team

Per scorrere al sottomenù successivo (4.7), premere il Tasto Rosso
Per far scorrere il parametro da 32-7 a 64-3, o viceversa, premere il Grilletto

4.7

Salva
Advanced

Per scorrere al sottomenù successivo (4.1), premere il Tasto Rosso
Per salvare le configurazioni avanzate e tornare alla lista dei menù, premere il Grilletto.

Menù 5 _ Clona IRE-Gun

5

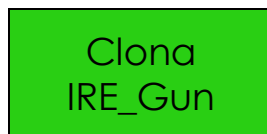

Premere il Tasto Rosso per scorrere al menù 6
Per inviare il segnale contenente le caratteristiche dell'arma da simulare, premere il Grilletto.

Menù 6 _ Clona Gioco

6

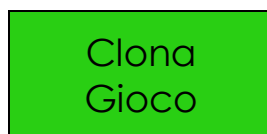

Premere il Tasto Rosso per scorrere al menù 7
Per inviare il segnale contenente le caratteristiche di gioco, premere il Grilletto.

Menù 7 _ Clona IRE-Gun

7



Premere il Tasto Rosso per scorrere al menù 1
Per uscire dal menù di configurazione e tornare alla "modalità gioco", premere il Grilletto.

CONFIGURAZIONI GIOCO PREIMPOSTATE.

	Death Match	Mil-Sim	Mil- Sim_M	Mil Sim_G
Fiamma	ON	ON	ON	ON
Led Segnale	ON	ON	ON	ON
Fuoco Amico	ON	ON	ON	ON
Blocco Fattori	OFF	ON	ON	ON
Tasto Accensione	OFF	OFF	OFF	OFF
Colpi Illimitati	OFF	OFF	OFF	OFF
Medico	ON	ON	ON	ON
Se Stesso	OFF	OFF	OFF	OFF
Abilita modalità Medico	OFF	OFF	ON	OFF
Abilita modalità Geniere	OFF	OFF	OFF	ON
Surriscaldamento	ON	ON	ON	ON
Interrompi ricarica	ON	ON	ON	ON
Gladiator Mode	ON	OFF	OFF	OFF
G-Tags	10	-	-	-
Sanguinamento	OFF	ON	ON	ON
Fattore Impennata Canna	OFF	ON	ON	ON
Durata Sanguinamento	10			
Punti Vita	100	100	100	100
Cure Massime	50	60	60	60
Abilità Medica	0	1	1	1
Giubbotto Anti Proiettili	1	0	0	0
Ritardo Colpi	003	000	000	000
Respawn Opponent	000	OFF	OFF	OFF
Abilita i NickName	ON	ON	ON	ON
IR Boost	ON	ON	ON	ON
N° Respawn Disponibili	005	003	003	003
Auto Respawn	000	000	000	000
Respawn ai Kit	000			
Zombie Mode	OFF	OFF	OFF	OFF
Lycan Mode	OFF	OFF	OFF	OFF
Vampi Mode	OFF	OFF	OFF	OFF
Ritardo Iniziale	005	000	000	000
Ritardo Morte	000	030	030	030
Salva Dati	OFF	ON	ON	ON
Salva Gioco?				

CONFIGURAZIONE GIOCO UTILIZZATA DALL'IRE LEGION.

Fiamma	ON
Led Segnale	ON
Fuoco Amico	ON
Blocco Fattori	*
Tasto Accensione	ON
Colpi Illimitati	OFF
Medico	ON
Se Stesso	ON
Abilita modalità Medico	**
Abilita modalità Geniere	**
Surriscaldamento	ON
Interrompi ricarica	ON
Gladiator Mode	OFF
Sanguinamento	ON
Fattore Impennata Canna	*
Durata Sanguinamento	10
Punti Vita	100

Cure Massime	60
Abilità Medica	05
Giubbotto Anti Proiettili	***
Ritardo Colpi	000
Respawn Opponent	000
Abilita i NickName	ON
IR Boost	****
N° Respawn Disponibili	000
Auto Respawn	000
Respawn ai Kit	000
Zombie Mode	*****
Lycan Mode	*****
Vampi Mode	*****
Ritardo Iniziale	000
Ritardo Morte	000
Salva Dati	ON
Salva Gioco?	

*: Il Fattore di inceppamento e impennata della canna vengono abilitati a seconda del livello di simulazione che si vuole raggiungere.

** : Medico e Geniere Vengono abilitati (ON) solo al giocatore che ricopre il ruolo in questione.

***: Viene configurato in base alle protezioni realmente indossate.

****: IR Boost ON in ambienti aperti. OFF in ambienti chiusi/notturne.

*****: Abilitati se si vuole sfruttare il relativo gioco di ruolo.

Elenco Nick versioni firmware precedenti alla 1.9b

00 Rancor	16 Pahuska	32 Fobia	48 Marce
01 Dobermann	17 BlackSparrow	33 Psyc0	49 Charlie
02 Mortiscaine	18 Gecko	34 Sweetwater	50 Tango
03 BlackHawk	19 Jester	35 Agony	51 Bravo
04 Hunter	20 Arrow	36 Elias	52 Alpha
05 Gandalf	21 Takkin0	37 Ninja	53 Kevin
06 Cowboy	22 Ska	38 Cina	54 Ginni
07 Joker	23 Recon	39 Killer	55 Churl
08 NaughtyDog	24 Pappy	40 Samantha	56 Jerem
09 BunkerBreaker	25 KZulu	41 Talpa	57 Flyer
10 Freddy	26 Ijan	42 Calef	58 Sentry
11 Nitro	27 Acuja	43 Cuffo	59 Tyson
12 Kenzo	28 Zero	44 StropPy	60 Hutch
13 Outlaw	29 Frost	45 Ombra	61 Thorr
14 Game78	30 Solo	46 Ghost	62 Misty
15 Nox	31 Romeo	47 Neno	63 Sonny